



SPARTUS® XPRO MIG 300 Dual Pulse

PRZEMYSŁOWA STABILNOŚĆ I PEŁNA KONTROLA PROCESU W NOWOCZESNYM WYDANIU

Nowoczesny, inwertorowy półautomat spawalniczy stworzony dla użytkowników, którzy oczekują wysokiej wydajności, stabilnego łuku oraz maksymalnej kontroli nad procesem spawania.



300A
amperaż



60%
cykl pracy



EMC
zgodność



IP23S
ochrona



400V
zasilanie



STABILNOŚĆ

Stabilny łuk, mniej odprysków, kontrola jeziorka i estetyka spoiny TIG



NIEZAWODNOŚĆ

Solidna konstrukcja, modułowa budowa i komponenty klasy przemysłowej



WYDAJNOŚĆ

Prąd 300A i 60% cykl pracy zapewniają wysoką wydajność oraz długą, stabilną pracę bez przestojów.



MIG/TIG/MMA



pulse/dual pulse



TIG Lift Pulse /MMA Pulse



programy synergiczne



20 programów pamięci



4-rolkowy podajnik

MIG/MAG PEŁNA KONTROLA PROCESU

- Programy synergiczne, Puls, Dual Puls, tryb manual
- 2T / 4T / S2T / S4T / SPOT
- Indukcyjność
- Slow Feed , Burn Back
- Zaawansowany przebieg procesu MIG – pełna kontrola gazu i prądu

DUAL PULSE

MNIEJ CIEPŁA

WIĘKSZA KONTROLA

ESTETYKA TIG

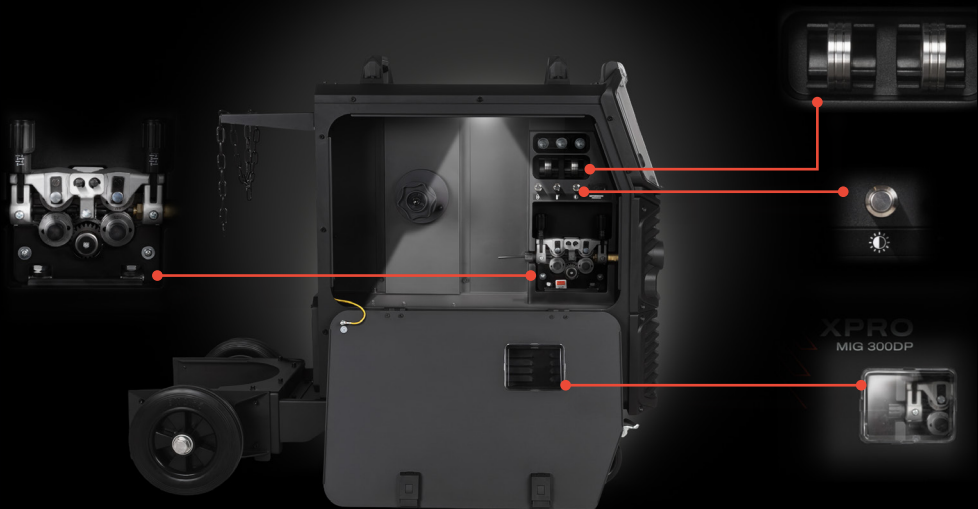

KONSTRUKCJA

- **Fan Stop** – cicha praca i wydłużona żywotność urządzenia
- **Miejsce na butlę z łańcuchem zabezpieczającym** – bezpieczne i stabilne mocowanie podczas pracy
- **Stabilny wózek transportowy** – wygodne przemieszczanie urządzenia
- **Technologia IGBT** – wysoka efektywność i niezależność
- Wysoka **kompatybilność elektromagnetyczna EMC**
- Wysoki **poziom ochrony IP23S**

PODAJNIK DRUTU

- **4-rolkowy mechanizm** – stabilne i pewne prowadzenie drutu
- **Podświetlenie** – wbudowane oświetlenie ułatwia kontrolę, nawet w słabiej oświetlonych warunkach
- **Miejsce na zapasowe rolki** – praktyczna przestrzeń w podajniku pozwala mieć najważniejsze akcesoria zawsze pod ręką
- **Okno podglądu podajnika** – stała kontrola drutu i pracy mechanizmu bez przerywania

INTUICYJNY PANEL LCD

Czytelne wyświetlacze, szybki dostęp do ustawień i dynamiczny podgląd parametrów podczas pracy.



TIG LIFT PULSE ZAAWANSOWANA KONTROLA PARAMETRÓW

- » TIG Lift Pulse – precyzyjny łuk i pełna kontrola procesu
- » Regulacja **częstotliwości i szerokości pulsu**
- » Opcja uchwytu **TIG ze sterowaniem w rękojeści i przyłączem EURO**
- » Tryb pracy mikrowyłłącznika **2T / 4T / 8T**



PRECYZYJNY ŁUK

MNIEJ CIEPŁA

WYSOKA ESTETYKA

PEŁNA KONTROLA



MMA PULSE STABILNOŚĆ I DYNAMICZNA CHARAKTERYSTYKA

- » MMA Pulse – precyzyjna charakterystyka procesu
- » **MMA Constant Current** – automatyczne utrzymanie stabilnego prądu podczas zmian długości łuku
- » **MMA Constant Power** – automatyczne dopasowanie napięcia i prądu do długości łuku
- » **Hot Start / Arc Force / VRD**

STABILNY ŁUK

ŁATWIEJSZE ZAJARZENIE

INTELGENTNA REGULACJA

KOMFORT PRACY

PARAMETRY TECHNICZNE

Napięcie zasilania	~3× 400V ± 10% 50 / 60 Hz	TIG Lift	tak
Prąd spawania MIG	50 – 300A	Prąd spawania TIG	10 – 300A
Cykl pracy MIG	60%	Czas opadania prądu	0 – 5s
Napięcie wyjściowe pracy	16.5 – 29V	Prąd spawania MMA	10 – 250A
Typ podajnika	wbudowany, 4 – rolkowy	Arc Force	tak
Szpula drutu	≤ 15kg / ø200/300mm	Hot Start	tak
Średnica drutu	0.8 / 1.0 / 1.2	VRD	tak
Synergia	programy synergiczne	Pobór prądu	MIG 20A / TIG 17A / MMA 19A
Tryb spawania	MIG DC	Współczynnik mocy (cosφ)	0.82
Tryb pracy	2T / S2T / 4T / S4T	Sprawność η	82
Spawanie punktowe SPOT	tak	Klasa izolacji	H
Dodatkowe funkcje MIG	indukcyjność, Slow Feed Burn Back, pre-gaz, post-gaz, spool gun, test gazu, test drutu, lutospawanie (CuSi3), zmiana biegunowości	Stopień ochrony	IP23S
		Waga	54kg
		Wymiary	955 x 500 x 795mm

GWARANCJA
DO 36 MIESIĘCY



ZESTAW GOTOWY DO PRACY

XPro MIG 300DP | zestaw jezdny | uchwyt MIG 360 3m wyposażony w przewodnik drutu grafitowy | 2 x rolka prowadząca 1.0 - 1.2U fi30 szer. 12mm, 2x rolka dociskowa szer. 9mm + dodatkowo 2 x rolka prowadząca 0.8 - 1.0V fi30 szer. 12mm, 2 x rolka prowadząca 1.0 - 1.2V szer. 12mm + 2 x rolka dociskowa szer. 9mm | przewód masowy 3m | wężyk gazowy z opaską i szybkozłączem 3m | instrukcja obsługi

SWOBODA PRACY



BEZ OGRANICZEŃ